

ZACHOWAĆ DO PRZYSZŁEGO UŻYTKU !!!

PRODUCENT:



M & T Rybczyńscy

ul. Główna 78

42-620 Nakło Śl.

tel: (32) 284-32-57

www.metalteres.com.pl

**DOKUMENTACJA
TECHNICZNO - RUCHOWA**

**KOCIOŁ GRZEWCZY
WODNY WĘGLOWY**

TYP: ECO LUX

18÷25kW

Niniejszy dokument zawiera ważne wskazówki i ostrzeżenia. Przed jakimikolwiek pracami przy kotle należy się z nimi bezwzględnie zapoznać. W przypadkach uzasadnionych należy dodatkowo uwzględnić DTR (instrukcje) podzespołów tego wyrobu.

PRODUCENT:

METALTERES S.C.
M. & T. RYBCZYŃSCY
UL. GŁÓWNA 78
42-620 NAKŁO ŚL.
tel: (032) 284-32-57
www.metalteres.com.pl

Niniejsza DTR zawiera 14 ponumerowanych stron oraz 2 strony załącznika.

METALTERES zastrzega sobie prawo wprowadzania zmian w konstrukcji kotłów bez powiadomienia o tym użytkowników (klientów).

KAŻDY UŻYTKOWNIK, KTÓRY WSZEDŁ W POSIADANIE WYROBU WYPRODUKOWANEGO PRZEZ METALTERES S.C. POWINIEN ZAPOZNAĆ SIĘ Z TREŚCIĄ NINIEJSZEJ DTR ORAZ PRZYJĄĆ DO PRZESTRZEGANIA ZAWARTĄ W NIEJ TREŚĆ.

NIEPRZESTRZEGANIE PRZEZ UŻYTKOWNIKA WSKAZÓWEK I POLECEŃ ZAWARTYCH W NINIEJSZEJ DTR ZWALNIA PRODUCENTA OD WSZELKICH ZOBOWIĄZAŃ I MOŻE BYĆ PRZYCZYNĄ UTRATY GWARANCJI WYROBU I RĘKOJMII NA TRWAŁOŚĆ WYROBU.

WYRÓB POWINIEN BYĆ INSTALOWANY I DOZOROWANY ZGODNIE Z POSTANOWIENIAMI DTR, A WSZELKIE WĄTPLIWOŚCI CZY PROBLEMY, KTÓRE ZAISTNIAŁY POZA NINIEJSZĄ DTR NALEŻY ZGŁASZAĆ FIRMIE METALTERES. BĘDĄ ONE ROZWIĄZYWANE NA BIEŻĄCO W TRYBIE ROBOCZYM.

DZIEKUJEMY UŻYTKOWNIKOM NASZYCH WYROBÓW ZA NADSYŁANIE UWAG DOTYCZĄCYCH NASZYCH WYROBÓW (DOTYCZY UWAG O CHARAKTERZE POZYTYWNYM I NEGATYWNYM). PRZYCZYNI SIĘ TO DO JESZCZE LEPSZEJ PRACY FIRMY METALTERES I KORZYSTNIEJSZEJ WSPÓŁPRACY Z NASZYMİ KLIENTAMI.

SPIS TREŚCI

I. WYMAGANIA DOTYCZĄCE BEZPIECZEŃSTWA UŻYTKOWANIA KOTŁÓW TYPU ECO LUX.....	4
II. IDENTYFIKACJA ZAGROŻEŃ.....	4
III. OKREŚLENIE OGRANICZEŃ DOTYCZĄCYCH STOSOWANIA KOTŁÓW TYPU ECO LUX.....	4
1. WSTĘP.....	6
2. PRZEZNACZENIE KOTŁA.....	6
2.1. DOBÓR KOTŁA DO INSTALACJI GRZEWCZEJ.....	6
2.2. PALIWO.....	6
3. PARAMETRY TECHNICZNO-ENERGETYCZNE KOTŁA.....	7
4. OPIS TECHNICZNY KOTŁA.....	7
4.1. PRZEKRÓJ KOTŁA.....	8
5. MONTAŻ KOTŁA.....	8
5.1. USTAWIENIE KOTŁA.....	9
5.2. PODŁĄCZENIE KOTŁA DO KOMINA.....	9
5.3. POŁĄCZENIE KOTŁA Z INSTALACJĄ GRZEWCZĄ.....	9
6. INSTRUKCJA EKSPLOATACJI I OBSŁUGI.....	10
6.1. NAPEŁNIANIE WODĄ.....	10
6.2. ROZPALENIE W KOTLE.....	10
6.3. PALENIE W KOTLE.....	10
6.4. WYGASZANIE KOTŁA.....	11
7. WARUNKI BEZPIECZNEJ EKSPLOATACJI.....	11
8. AWARIA ŚLIMAKA.....	11
9. KONSERWACJA I REMONTY.....	12
10. WARUNKI GWARANCJI.....	12

ZAŁĄCZNIKI

1. KARTA GWARANCYJNA
2. KARTA PRZEGLĄDU

I. WYMAGANIA DOTYCZĄCE BEZPIECZNEGO UŻYTKOWANIA KOTŁÓW TYPU ECO LUX

1. Przed przystąpieniem do użytkowania kotłów typu ECO LUX użytkownik (klient) powinien zapoznać się z treścią niniejszej DTR.
2. Należy przestrzegać warunków transportowania, instalowania, obsługi i dozorowania, określonych przez producenta.
3. Należy przestrzegać ustalonych harmonogramów przeglądów i czyszczenia kotła- wpływa to w uzasadniony sposób na prawidłową jego pracę. W przypadku wątpliwości należy skontaktować się z przedstawicielem producenta lub autoryzowanym serwisem.
4. Podczas każdej z prac przy kotle należy bezwzględnie przestrzegać przepisów BHP dotyczących tej pracy.
5. Użytkownik kotła powinien zabezpieczyć właściwie oświetlenie miejscowe, wystarczające do wykonywania czynności przy kotle, jeżeli brak takiego oświetlenia mógłby spowodować zagrożenie, mimo oświetlenia naturalnego o normalnym natężeniu.
6. Użytkownik musi uniemożliwić dostęp do kotła osobom do tego nie przygotowanym.

II. IDENTYFIKACJA ZAGROZEŃ

1. Kotły typu ECO LUX zostały zaprojektowane i wykonane w sposób zapewniający bezpieczeństwo eksploatacji.
2. Aby bezpieczeństwo było osiągnięte należy przestrzegać postanowień niniejszej DTR.
3. Niezastosowanie się do postanowień DTR, a także do obowiązujących przepisów BHP, może spowodować wystąpienie:
 - zagrożeń wynikłych podczas niewłaściwego załadunku, transportowania, rozładunku (dotyczy transportowania niezależnego od producenta kotła);
 - zagrożeń wynikłych z braku kwalifikacji osób obsługujących załadunek, transportowanie, rozładunek i prace montażowo-instalacyjne;
 - zagrożeń wynikłych ze złego doboru zawiesi i innych urządzeń służących do podnoszenia i przemieszczania ładunku;
 - zagrożeń wynikłych z przebywania osób niepowołanych podczas instalowania;
 - zagrożeń wynikłych z niewłaściwego oświetlenia miejsca pracy kotła;
 - zagrożeń wynikłych z niewłaściwego przygotowania miejsca pracy kotła, a także wynikłych od podłączenia do nieodpowiednich instalacji;
 - zagrożeń wynikłych z niewłaściwego obsługiwanie i dozoru kotła;
 - zagrożeń wynikłych z przebywania osób niepowołanych w miejscu pracy kotła lub jego obsługi przez te osoby.

III. OKREŚLENIE OGRANICZEŃ DOTYCZĄCYCH STOSOWANIA KOTŁÓW TYPU ECO LUX

1. Użytkowanie wyrobu zgodnie z przeznaczeniem:
 - kocioł typu ECO LUX spełnia wymagania normy PN-EN 303-5:2002;
 - kocioł jest zaprojektowany do pracy w układzie grzewczym pompowym, działającym w instalacjach grzewczych systemu otwartego
 - kocioł powinien pracować przy maksymalnym ciśnieniu wody nie przekraczającym 0,15 MPa i temperaturze wody nie przekraczającej 90 °C;
 - do opalania kotła należy stosować paliwa wytypowane w DTR kotła;
 - na bieżąco należy kontrolować stan techniczny instalacji elektrycznej, szczególnie instalacji antyporażeniowej;
 - należy na bieżąco przestrzegać wytycznych zawartych w p.7 niniejszej DTR.
2. Użytkowanie wyrobu niezgodnie z przeznaczeniem:
 - zabrania się instalowania kotła w pomieszczeniach do tego nie dostosowanych i podłączania do instalacji nie spełniających wymagań określonych w DTR kotła;
 - zabrania się uruchamiania kotła z niesprawną instalacją elektryczną, w tym instalacją antyporażeniową;
 - zabrania się pracy kotła przy parametrach wykraczających poza dopuszczalne parametry pracy kotła;
 - zabrania się stosowania innych paliw do ogrzewania kotła, niż określone w DTR kotła;
 - zabrania się jakichkolwiek przeróbek w instalacjach elektrycznych i ciepłych kotła;
 - zabrania się odstępowania od zasad bieżącej eksploatacji podanych w DTR kotła;
 - zabrania się przesterowywania serwisowych nastaw kotła i optymalnych nastaw użytkownika podanych przy rozruchu przez autoryzowanego instalatora oraz nastaw instalacji w których kocioł pracuje.

1. WSTĘP

DTR i instrukcja obsługi zawierają informacje dla użytkownika dotyczące przeznaczenia, instalowania oraz ekonomicznej i bezpiecznej eksploatacji nowoczesnych kotłów grzewczych typu ECO LUX, opalanych węglem kamiennym sortymentu eko-groszek.

2. Przeznaczenie kotła

Kotły grzewcze typu ECO LUX przeznaczone są do pracy w instalacjach grzewczych wodnych systemu otwartego zabezpieczonych zgodnie z PN-91B-02413.

Kotły powinny pracować w układzie grzewczym pompowym.

Służą do ogrzewania budynków mieszkalnych, gospodarczych, warsztatów i lokali handlowych.

Maksymalne ciśnienie robocze czynnika grzewczego 0,15 MPa oraz temperatura wody nie przekraczająca 90°C stanowią, że kotły nie podlegają obowiązkowi rejestrowania w Urzędzie Dozoru Technicznego.

2.1. Dobór kotła do instalacji grzewczej

Podstawą doboru wielkości kotła do instalacji c.o. powinien być bilans cieplny ogrzewanych pomieszczeń sporządzony zgodnie z normą PN-83B-03406 z uwzględnieniem wymagań normy PN-82B-02020. Orientacyjny wskaźnik pozwalający dobrać wielkość mocy kotła do kubatury ogrzewanych pomieszczeń można przyjąć 45W/m³ lub 40kcal/m³h.

2.2. Paliwo

Kotły przystosowane są do opalania węglem kamiennym charakteryzującym się następującymi parametrami:

Eko-groszek:

granulacja: 5÷25 mm

niskie pęcznienie: (węgiel nie zlepia się podczas spalania)

wilgotność: do 10%

zawartość popiołu: 4÷8%

zawartość mialu: do 5%

temp. spalania węgla: powyżej 1150 °C

zawartość części lotnych: 25÷40%

wartość opałowa: powyżej 24 MJ/kg

Według norm PN-82/G-97001-3 paliwo można oznaczyć:

31.2 - Gk II – klasa 26/09/8

Zalecane uziarnienie 5÷25 mm ze względu na bezawaryjną pracę podajnika ślimakowego.

Najkorzystniejsze wyniki uzyskuje kocioł przy stosowaniu paliwa o zawartości części lotnych powyżej 28 % i wartości opałowej powyżej 26 MJ/kg.

Zakłady produkujące paliwo, spełniające powyższe parametry:

- Katowicki Holding Węglowy z kopalni MYSŁOWCE i KAZIMIERZ JULIUSZ sprzedawany przez Zakład Przeróbczy Katowickiego Węgla w Sosnowcu
- Zakład Górniczy Piekary Sp. z .o.o. w Piekarach Śl. (dawna kopalnia JULIAN)

3. Parametry techniczno-energetyczne kotła.

Wyszczególnienie	ECO-LUX 18	ECO-LUX 25
Moc kotła [kW]	18	25
Orientacyjne zużycie paliwa przy pełnej mocy palnika [kg/h]	2,1	3,9
Sprawność cieplna [%]	86,4÷89,3	86,4÷89,3
Ciąg kominowy [Pa]	20	20
	Wymiary gabarytowe:	
Wysokość [mm]	1230	1350
Szerokość (z zasobnikiem) [mm]	1030	1080
Głębokość (bez czopucha) [mm]	700	760
Masa kotła [kg]	300	390

W ramach modernizacji producent zastrzega sobie możliwość zmian podanych parametrów

4. Opis techniczny kotła

Kocioł wykonany jest jako konstrukcja spawana z blachy stalowej w formie bryły prostopadłościennej.

Charakteryzuje się zautomatyzowanym podawaniem węgla do spalania wraz z potrzebnym powietrzem.

Komora spalania

Komora spalania o wymiarach umożliwiających optymalny przebieg procesu spalania znajduje się pod konwekcyjnym wymiennikiem ciepła.

W środku komory paleniskowej usytuowana jest żeliwna retorta w kształcie kielicha okrągłego obudowanego komorą powietrzną.

Potrzebny do spalania węgiel dostarczany jest podajnikiem ślimakowym z zasobnika.

Ilość dostarczonego węgla zależna jest od zapotrzebowania ciepła sterowanego regulowanym czasem pracy podajnika oraz zadaną temperaturą wody ręcznie ustawianą na termostacie.

Ślimakowy przenośnik węgla pracuje w cyklu przerywanym.

Kocioł wyposażony jest w wentylator nadmuchu powietrza dostarczający powietrze potrzebne do spalania w obwodzie paleniska. Powietrze wtórne doprowadzane jest dyszą skierowaną na retortę. Ilość powietrza do spalania ustawiana jest ręczną regulacją na przesłonie wentylatora.

Kontrolowany proces spalania warstwy paliwa w retorcie wymaga pełnej szczelności kotła od strony popielnikowej i paleniskowej.

Doświadczalnie dobrane wymiary retorty zapewniają prawidłowy przebieg suszenia, odgazowania i dopalania warstwy żaru i skoksowanego paliwa tak, aby produkty spalania w końcowej fazie znajdujące się na obrzeżu retorty spadały do szuflady w komorze paleniskowej.

Nad warstwą żaru w retorcie na dobranej doświadczalnie wysokości zawieszony jest okrągły deflektor spalin, który wymuszając dobre spalanie części lotnych powoduje wytrącenie pyłu ze strugi spalin.

Wymiennik ciepła

Nad komorą spalania znajduje się trzyciągowy konwekcyjny wymiennik ciepła wykonany z płaskich paneli stalowych.

Spaliny przechodząc pionowo do górnej części kotła wprowadzane są do tylnej części płytowego wymiennika konwekcyjnego. Pod komorą nawrotną tylnego wymiennika konwekcyjnego przewidziano komorę zbiorczą dla wytrącanego pyłu unoszonego przez spaliny. Na górnej ścianie kotła przewidziano szczelne zamknięcia wyczystkowe umożliwiające dostęp do czyszczenia wewnętrznych powierzchni kotła.

Pod komorą paleniskową usytuowana jest przestrzeń popielnikowa wyposażona dla wygody eksploatacyjnej w wysuwaną szufladę zbierającą wytworzony popiół.

Komora popielnikowa spełnia wymogi szczelności.

Na przedniej ścianie kotła usytuowany jest termostat do regulowania wymaganej temperatury wody.

Drzwiczki paleniskowe umożliwiają dostęp do retorty celem rozpalenia kotła lub okresowego czyszczenia.

W dolnej części usytuowane są drzwiczki popielnikowe umożliwiające usuwanie popiołu.

Na tylnej ścianie kotła usytuowane są króćce wlotu i wylotu wody oraz kurek spustowy.

Na przedniej ścianie kotła usytuowano panel sterowniczy zawierający zabezpieczenie elektryczne, termostat, sterowanie podawaniem węgla oraz dmuchawą powietrza.

Kocioł jest skutecznie izolowany i obudowany estetycznie malowanymi osłonami z blachy ocynkowanej.

4.1 Przekrój kotła

Przekrój kotła typu ECO LUX 18-25kW

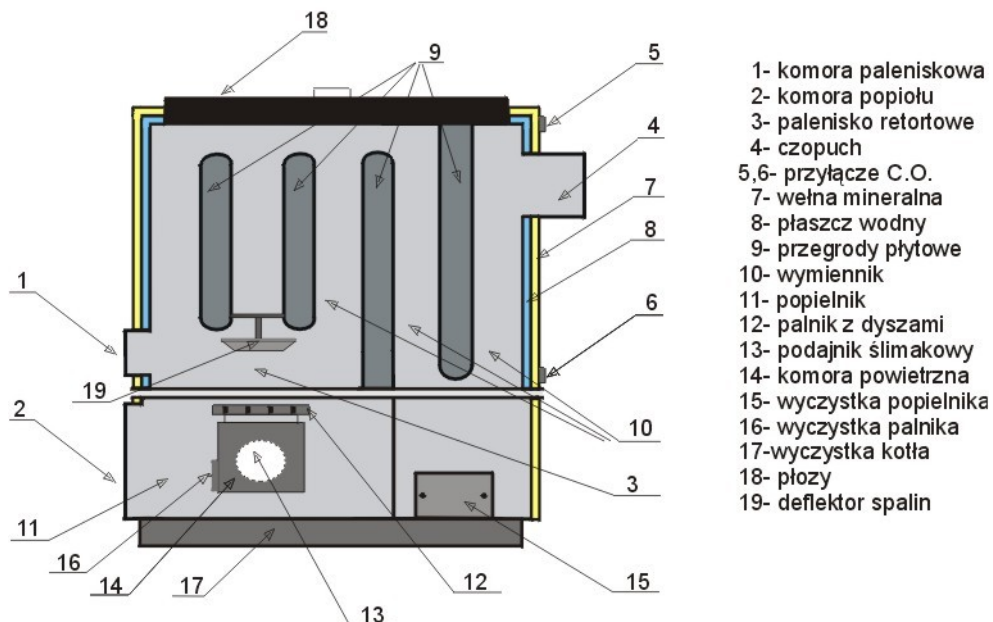

5. Montaż kotła

Kotły typoszeregu ECO LUX dostarczane są w stanie zmontowanym. Należy tylko zamontować układ ślimakowy podający węgiel z zasobnika do retorty oraz wykonać instalację zasilania elektrycznego.

5.1 Ustawienie kotła

Kocioł nie wymaga specjalnego fundamentu i może być ustawiony na posadzce betonowej (podłoże pod kotłem oraz 1 m przed kotłem musi być niepalne). Podczas uruchamiania kotła u użytkownika należy zmierzyć temperaturę podłoża pod kotłem. Podstawa pod kotłem musi być wypoziomowana. Dopuszczalne maksymalne pochylenie posadzki może wynosić 2° w dowolną stronę. Ustawienie kotła musi umożliwiać wygodny dostęp do wykonywania czynności obsługi, konserwacji i czyszczenia.

Pomieszczenie, w którym ustawia się kotły powinno odpowiadać normie PN-59B-03411 dotyczącej kotłowni centralnego ogrzewania niskiego ciśnienia

5.2 Podłączenie kotła do komina

Podłączenie kotła do komina musi odpowiadać wymogom zawartym w rozporządzeniu Ministra Administracji Gospodarki Terenowej i Ochrony Środowiska z dnia 3 lipca 1980r. (Dz. U. nr 17 poz. 82) dotyczącym przewodów dymowych i spalinowych w budynkach.

Czopuch kotła należy połączyć z kominem przedłużką stalową o grubości 3mm. Przedłużka powinna być ułożona z lekkim wzniosem w kierunku komina, powinna być szczelna oraz posiadać klapkę czyszczącą czopuch z sadzy. Jej długość nie powinna przekraczać 500mm. Przed podłączeniem kotła do przewodu kominowego należy sprawdzić czy przekrój przewodu jest odpowiedni i nie występują przewężenia.

Pomieszczenie kotłowni musi posiadać odpowiednią wentylację nawiewną i wywiewno-wyciągową.

Wysokość i przekrój komina powinny zapewnić utrzymanie wymaganej w DTR wielkości ciągu kominowego i być potwierdzone przez uprawnionego kominiarza!!!

Po zainstalowaniu kotła i jego uruchomieniu instalacja musi być sprawdzona na szczelność.

Pomieszczenie kotłowni musi posiadać odpowiednią wentylację nawiewną i wywiewno-wyciągową. Do tego celu służą:

- a) kanał nawiewny o przekroju równym połowie przekroju kominowego do którego podłączony jest kocioł, lecz nie mniejszym niż 160 x 160 mm;
W celu zapewnienia optymalnej wentylacji nawiewnej, należy zastosować rurę PCV o średnicy ϕ 160 mm w kształcie tzw. „zetki”, skierowaną w stronę kotła, umieszczoną ok. 100mm nad posadzką!!!
- b) kanał wywiewny ustawiony w miarę możliwości przy kominie z otworem wylotowym pod stropem kotłowni o przekroju równym co najmniej 1/4 przekroju przewodu kominowego lecz nie mniejszym niż 140 x 140 mm

**ZABRANIA SIĘ STOSOWANIA MECHANICZNEJ WENTYLACJI
WYCIĄGOWEJ W POMIESZCZENIU, W KTÓRYM ZAINSTALOWANO
KOCIOŁ.**

5.3 Połączenie kotła z instalacją grzewczą

Dla podłączenia kotła z instalacją grzewczą należy wykonać następujące prace:

- a) połączyć rurę zasilającą z króćcem wylotowym kotła;
- b) połączyć rurę powrotną z króćcem wlotowym do kotła;

Zmontowana instalacja musi spełniać wymagania PN-91/B-02413 i PN-71/8864-27 dotyczących zabezpieczenia instalacji ogrzewań wodnych systemu otwartego oraz naczyń wzbiorczych systemu otwartego.

W celu dłuższej eksploatacji kotła oraz zachowania pełnej gwarancji, producent zaleca stosowanie 3- lub 4-drogowych zaworów mieszających, które chronią wymiennik przed niskotemperaturową korozją, tzw. „punktem rosy”.

Zaleca się, aby w instalację grzewczą był zabudowany zawór przelewowy (zawór bezpieczeństwa) wyregulowany na ciśnienie 0,15 MPa (maksymalne ciśnienie pracy). Zabrania się użytkownikowi kotła zmieniać nastawy zaworu bezpieczeństwa.

6. Instrukcja eksploatacji i obsługi

6.1. Napelnianie wodą

Kocioł należy napelniać przez podłączenie węzłem elastycznym do kurka spustowego wody.

Napelniać do uzyskania przelewu z naczynia wzbiorczego. Wskazane jest aby twardość wody nie przekraczała 2 n, oraz woda miała odczyn zasadowy $\text{pH} > 7$. W prawidłowo wykonanej instalacji ubytki wody są nieznaczne. Gdyby jednak w instalacji wystąpiły znaczniejsze ubytki wody należy niezwłocznie ustalić przyczynę i ją usunąć. Częste uzupełnianie świeżą wodą nie zmiękczoną prowadzi do tworzenia się szkodliwych dla wymiany ciepła osadów kamienia i może doprowadzić do miejscowego przegrzania się blach wymiennika kotłowego i zbyt wczesnego zużycia kotła.

Gdyby z jakiegokolwiek powodu podczas pracy kotła wystąpił w nim brak wody **nie wolno rozgrzanego kotła uzupełniać zimną wodą.**

6.2 Rozpalenie w kotle

Przed każdym rozpaleniem zimnego kotła należy upewnić się, czy zbiornik jest napelniony wodą, a w okresie zimowym stwierdzić, czy woda nie zamarzła w elementach instalacji.

Minimalna ilość węgla to warstwa ok. 30cm od dna zbiornika. Przy mniejszej ilości paliwa może nastąpić pylenie ze zbiornika. **Zbiornik paliwa musi być zawsze szczelnie zamknięty!!!**

Podczas rozpalania należy w trybie ręcznym załączyć podawanie węgla z zasobnika, tak aby znalazł się on w retorcie, poniżej wlotów doprowadzających powietrze z wentylatora. Do rozpalenia kotła wykorzystywać warstwowe ułożenie papieru, drewna i węgla lub użyć podpałki.

NIE UŻYWAĆ CIECZY ŁATWOPALNYCH !!!

Po uzyskaniu warstwy zapłonowej załączyć działanie automatycznej regulacji kotła, zapewniającej doprowadzanie odpowiedniej ilości węgla oraz powietrza do retorty.

6.3 Palenie w kotle

NIE NASTAWIAĆ TEMPERATURY PONIŻEJ 55°C !!! USTAWIENIE TEMPERATURY PONIŻEJ TEJ WARTOŚCI GROZI USZKODZENIEM KOTŁA.

Pracą kotła steruje regulator temp., który uruchamia podajnik ślimakowy węgla oraz wentylator powietrza nadmuchowego.

Uruchamianie podawania węgla oraz powietrza podyktowane jest potrzebami cieplnymi ogrzewanego obiektu. W związku z tym układ pracuje cyklicznie, podając małe dawki węgla do retorty, tak aby zapewnić stałość zaprogramowanej temperatury wody.

UWAGA: Ponieważ termostat załącza silnik podajnika ślimakowego oraz wentylatora powietrza według potrzeb cieplnych obiektu nie wolno w czasie pracy kotła, a zwłaszcza jego podłączeniu do sieci elektrycznej zdejmować osłon z zespołów mechanicznych napędów.

Podczas instalowania i uruchamiania kotła należy bezwzględnie sprawdzić właściwe działanie instalacji antyporażeniowej (uziemiaenia).

Kocioł wyposażony jest w termostat bezpieczeństwa powodujący całkowite odcięcie prądu elektrycznego do silników napędowych w przypadku przekroczenia dopuszczalnej temperatury wody.

Przy zmianie rodzaju paliwa należy zmienić parametry sterownika. **Zabrania się samodzielnego dokonywania zmian parametrów serwisowych na sterowniku kotła, grozi utratą gwarancji. Wezwanie serwisu do rozregulowanego sterownika jest odpłatne!!!**

6.4 Wygaszanie kotła

Po wypaleniu się węgla w retorcie, następuje samoczynne wygaszenie kotła oraz wyłączenie wszystkich urządzeń elektrycznych podłączonych do regulatora temperatury, który steruje całą pracą kotła. Na wyświetlaczu pojawia się wtedy komunikat alarmu.

ZABRANIA SIĘ WYGASZANIA KOTŁA POPRZEZ ZALEWANIE WODĄ ŻARU W PALENISKU !!!

7. Warunki bezpiecznej eksploatacji

Podstawowym warunkiem bezpiecznej eksploatacji kotła jest wykonanie instalacji i zabezpieczeń zgodnie z wymogami norm w pkt 5.

Dla zachowania bezpiecznych warunków obsługi kotła należy przestrzegać zasad podanych w pkt 6. Należy również przestrzegać następujących zasad:

- Przy otwieraniu drzwi i wzierników nie stawać na wprost odsłoniętych otworów.
- Dbać o dobry stan techniczny kotła i instalacji, a szczególnie szczelność po stronie wody i spalinowej.
- Czyścić systematycznie powierzchnię kotła po stronie spalin.
- W okresie zimowym nie należy stosować przerw w ogrzewaniu, które mogłyby spowodować zamarznięcie wody w instalacji, szczególnie groźne w czasie rozpalania kotła.
- Podczas prac przy kotle używać lamp przenośnych na bezpieczne napięcie nie większe niż 24[V]
- Eksploatacja kotła węglowego wymaga okresowego dozoru związanego z czynnościami eksploatacyjnymi, należy spodziewać się pojawiania w pomieszczeniu kotłowni stężenia spalin i czadu zwłaszcza przy wystąpieniu niekorzystnych zjawisk atmosferycznych lub stanu awarii instalacji odprowadzenia spalin lub nawiewnej i wyciągowej.

8. Awaria ślimaka

W przypadku nagłego spadku temperatury w kotle lub jego wygaśnięciu, mimo obecności węgla w zasobniku, należy sprawdzić, czy nie została zerwana zawleczka, bądź klinek na końcu ślimaka.

Sytuację taką może wywołać węgiel o większym uziarnieniu, niezgodnym z wymogami zawartymi w pkt. 2.2. lub wprowadzone wraz z węglem ciało obce: nakrętka, śruba, gwóźdź, kamień itp. W takim wypadku użytkownik musi niezwłocznie usunąć z napędu ślimakowego

przedmiot, który zakłócił prawidłową pracę układu. Aby tego dokonać należy opróżnić zasobnik z węgla poprzez klapkę rewizyjną podajnika oraz odkręcić motoreduktor i wyjąć go razem ze ślimakiem. Po usunięciu awarii włożyć z powrotem ślimak oraz przykręcić motoreduktor umieszczając na końcu nową zawleczkę, bądź kliniek w zależności od wersji napędu. Zasypać zasobnik węglem i rozpalić na nowo.

9. Konserwacja i remonty

Konserwacja kotła w sezonie polega na okresowym czyszczeniu komory spalinowej części konwekcyjnej, czopucha oraz palnika, średnio raz w miesiącu.

W trakcie tej czynności otworzyć górną klapę czyszczącą, wyjąć płytę izolacyjną oraz pokrywy wyczystek. Czyszczenia dokonywać za pomocą specjalnej „gracy” dostarczonej w komplecie. Następnie odkręcić boczną klapę wyczystki dolnej i wybrać zgromadzony osad. Przy prawidłowej eksploatacji kotła na ściankach kanałów spalinowych powinien osadzać się tylko pyłek. Czystość powierzchni grzewczych kotła obniża koszt ogrzewania– zmniejsza zużycie paliwa oraz zapewnia najwyższą sprawność.

Czyszczenie kotła wykonywać tylko po jego uprzednim całkowitym wygaszeniu.

Po zakończeniu sezonu grzewczego kocioł należy szczególnie dobrze wyczyścić, a powierzchnię grzewczą zakonserwować czystym olejem. Ewentualne usterki, drobne przecieki może usunąć tylko uprawniony przez producenta zakład.

10. Warunki Gwarancji

1. Producent udziela gwarancji na okres **24 miesięcy** od daty sprzedaży, nie dłużej niż 36 miesięcy od daty produkcji na automatykę kotła, osprzęt elektryczny i mechaniczny, palenisko retortowe (dodatkowe instrukcje oraz karty gwarancyjne wydawane są z kotłem).
2. Producent udziela gwarancji na okres **60 miesięcy** od daty sprzedaży, nie dłużej niż 72 miesiące od daty produkcji, na szczelność wymiennika kotła.
3. Warunkiem uzyskania gwarancji jest zastosowanie 3- lub 4-drogowego zaworu mieszającego, chroniącego wymiennik kotła przed niskotemperaturową korozją oraz **coroczny posezonalny (odpłatny) przegląd serwisowy** kotła przez Autoryzowany Serwis Producenta. W przypadku nie zastosowania się do powyższych zaleceń Producenta okres gwarancji na kocioł wynosi 12 miesięcy.
4. Ślimaki kotłów objęte są 24 miesięczną gwarancją na ukryte wady mechaniczne oraz 12 miesięczną gwarancją na ubytki spowodowane korozją. Ślimaki, których podstawą reklamacji jest korozja, muszą być dostarczone do siedziby Producenta wraz z kopią faktury zakupu kotła przez użytkownika końcowego oraz kopią(ami) faktur(y) zakupu paliwa z ostatniego roku. Zastosowanie zawleczki lub klina sprzęgła w układach nawęglania kotłów retortowych innych, niż fabrycznie stosowane przez Producenta, powoduje utratę gwarancji na układ nawęglania.
5. Elementy eksploatacyjne i wymienne kotła, takie jak: sznury uszczelniające, zawiasy, śruby, nakrętki, lakier obudowy i drzwiczek, kondensator rozruchowy, zawleczka sprzęgła, deflektor płomienia nie podlegają gwarancji. Gwarancji nie podlegają również uszkodzenia powstałe wskutek przepięć w instalacji elektrycznej.
6. Producent ponosi odpowiedzialność z tytułu gwarancji tylko wtedy, gdy wada kotła jest wadą fizyczną. Wszelkie zakłócenia lub awarie kotła spowodowane niewłaściwą jakością stosowanego paliwa lub niezgodnym z DTR i normami montażem, doborem kotła lub komina, nieodpowiednim podciśnieniem kominowym, uszkodzeniami mechanicznymi, niewłaściwym magazynowaniem i transportem nie są objęte gwarancją.
7. Montażu kotła może dokonywać tylko **Autoryzowany Instalator Producenta**. W przypadku zainstalowania kotła przez nieautoryzowanego instalatora, należy wezwać w terminie 14 dni

od daty montażu serwis uprawniony przez Producenta, który odpłatnie dokona rozruchu startowego kotła oraz sprawdzi poprawność podłączenia kotła do instalacji zgodnie z obowiązującymi normami oraz DTR kotła. W przeciwnym wypadku użytkownik traci gwarancję na cały kocioł.

8. W przypadku wystąpienia w okresie gwarancyjnym usterek powstałych z przyczyn tkwiących w dostarczonym urządzeniu, **AUTORYZOWANY SERWIS PRODUCENTA** zapewnia bezpłatną naprawę w terminie do 14 dni roboczych od daty zgłoszenia.
Uprawnienia z tytułu gwarancji realizowane są wyłącznie po przesłaniu do siedziby Producenta, prawidłowo wypełnionego Protokołu Zgłoszenia Awarii Kotła oraz kopii Karty Gwarancyjnej.
9. Naprawa usterek wykonana w okresie gwarancyjnym przez osoby nieuprawnione przez Producenta, powoduje utratę gwarancji.
10. W razie powstania usterek na skutek:
 - Niewłaściwego przechowywania (wilgotne kotłownie, brak wentylacji nawiewnej, wywiewnej);
 - Niewłaściwej konserwacji, brak czyszczenia w okresie grzewczym, pozostawienia węgla w kotle i zbiorniku po sezonie grzewczym i nie zakonserwowania środkiem zapobiegającym korozji (olej, płyn i smary konserwujące);
 - Stosowania niewłaściwego opału innego niż podano w DTR o zbyt dużej wilgotności i wysokim zasiarczeniu;
 - Niewłaściwej obsługi;
 - Przekroczenia temperatury maksymalnej pracy kotła 90°C;
 - Pracy kotła poniżej temperatury minimalnej 55°C
 - Uszkodzenie napędu na skutek wprowadzenia ciał obcych (nakrętki, śruby, kamienie, itp.)
 - Przekroczenia dopuszczalnego ciśnienia 0,15 MPa.
 - Pracy w układzie zamkniętymoraz z innych przyczyn spowodowanych nie z winy Producenta gwarancja zostanie cofnięta, a usterki usunięte na koszt użytkownika.
11. Samowolne dokonywanie jakichkolwiek zmian konstrukcyjnych oraz używanie urządzeń niezgodnie z przeznaczeniem jest zabronione i powoduje utratę gwarancji.
12. Gwarancja nie obejmuje:
 - uszkodzeń mechanicznych, np. podczas transportu do kotłowni
 - usterek wynikłych z niewłaściwego użytkowania i przechowywania
 - czyszczenia kotła oraz zabiegów konserwacyjnych
13. W przypadku bezpodstawnego wezwania serwisu do naprawy gwarancyjnej koszty z tym związane w pełnej wysokości ponosić będzie użytkownik.
14. Karta gwarancyjna nie jest ważna bez odpowiedniego wypełnienia rubryk (dat, pieczęci i podpisu)
15. Karta gwarancyjna stanowi jedyną podstawę do bezpłatnego wykonania napraw gwarancyjnych dla użytkownika. Duplikatów w przypadku zaginięcia Sprzedawca nie wydaje.
16. Karta Gwarancyjna jest ważna jeżeli:
 - posiada wpisaną datę sprzedaży, potwierdzoną pieczęcią firmową jednostki handlowej/instalacyjnej i podpisem sprzedawcy/instalatora.
 - nie znajdują się na niej żadne ślady zmian, poprawek, skreśleń itp.
17. Gwarancja obejmuje tylko rejon Polski.

Karta gwarancyjna stanowi jedyną podstawę do bezpłatnego wykonania napraw gwarancyjnych dla użytkownika. Duplikatów w przypadku zaginięcia Sprzedawca nie wydaje.

PRODUCENT ZAPEWNI SERWIS GWARANCYJNY I POGWARANCYJNY.